

**СУМСЬКИЙ ДЕРЖАВНИЙ ПЕДАГОГІЧНИЙ УНІВЕРСИТЕТ
імені А.С. МАКАРЕНКА**



ЗАТВЕРДЖЕНО:

Ректор Сумського державного педагогічного університету імені А.С. Макаренка

Ю.О. Лянной

2016 р.

**Освітньо-професійна програма
Економіка
підготовки здобувачів вищої освіти
на першому (бакалаврському) рівні
за спеціальністю 051 Економіка
галузі знань 05 Соціальні та поведінкові науки**



Затверджено Вченою радою Сумського державного педагогічного університету імені А.С. Макаренка

Протокол № 3 від 26 вересня 2016 року

Голова Вченої ради

Ректор Ю.О. Лянной

I. ПРЕАМБУЛА

Сумський державний педагогічний університет імені А.С. Макаренка розробляє освітню програму за спеціальністю 051 «Економіка» для підготовки бакалавра до виконання професійних обов'язків за обраною спеціальністю до розробки Стандарту вищої освіти за відповідним рівнем вищої освіти з названої спеціальності.

Освітня програма враховує вимоги Закону України «Про вищу освіту», Національної рамки кваліфікацій, затвердженої постановою Кабінету Міністрів України від 23 листопада 2011 р. № 1341

РОЗРОБЛЕНО

кафедрою економіки та бізнесу Сумського державного педагогічного університету імені А.С. Макаренка

ЗАТВЕРДЖЕНО ТА НАДАНО ЧИННОСТІ

рішенням Вченої ради Сумського державного педагогічного університету імені А.С. Макаренка від 26 вересня 2016 року, протокол № 3.

УВЕДЕНО ВПЕРШЕ

ПРОЕКТНА ГРУПА:

Кудріна Ольга Юріївна – доктор економічних наук, доцент, завідувач кафедри економіки та бізнесу, керівник проектної групи;

Самодай Валентина Петрівна – кандидат економічних наук, доцент кафедри економіки та бізнесу, член проектної групи;

Мельник Галина Григорівна – кандидат економічних наук, доцент кафедри економіки та бізнесу, член проектної групи;

Саєнко Ольга Олександрівна – кандидат економічних наук, доцент кафедри державної служби, адміністрування та управління, член проектної групи.

Ця програма не може бути повністю або частково відтворена, тиражована та розповсюджена без дозволу Сумського державного педагогічного університету імені А.С. Макаренка

II. ЗАГАЛЬНА ХАРАКТЕРИСТИКА

Назва галузі знань	05 Соціальні та поведінкові науки
Назва спеціальності	051 Економіка
Рівень вищої освіти	Перший (бакалаврський)
Ступінь, що присвоюється	Бакалавр
Форма (и) навчання	Денна
Запис у дипломі	Бакалавр з економіки
Опис предметної області	<p>Об'єкт вивчення: загальні закони та тенденції розвитку економічних систем, мотивація та поведінка суб'єктів ринку, соціально-економічні процеси, їх моделювання та регулювання.</p> <p>Цілі навчання:</p> <ul style="list-style-type: none"> – глибоке розуміння взаємовпливу економічних явищ і процесів, усвідомлення соціальної важливості професії економіста; – здатність розв'язувати економічні задачі за допомогою сучасних інформаційних технологій (1С:Бухгалтерія, Project Expert, Statistika, Microsoft Excel, Microsoft Project, Matlab); – здатність впроваджувати інвестиційно-інноваційні проекти; – здатність будувати моделі економічних процесів суб'єктів господарювання, галузей та економічних систем; – здатність аналізувати та передбачати економічні ризики, здійснювати заходи щодо їх зниження. <p>Теоретичний зміст предметної області:</p> <ul style="list-style-type: none"> – поняття економічних об'єктів, процесів, закономірностей створення та розподілу благ; – концепції економічного розвитку; – принципи функціонування економіки та їх використання для пояснення фактів і прогнозування результатів. <p>Методи, методики та технології: загальнонаукові методи пізнання, математичні, статистичні та якісні методи економічного аналізу, економіко-математичне моделювання, інформаційно-комунікаційні технології, методи дослідницької діяльності та презентації результатів.</p> <p>Інструментарій та обладнання: сучасне інформаційно-комунікаційне обладнання, інформаційні системи та програмні продукти, що застосовуються в економічній діяльності.</p> <p>Дисципліни формування загальних компетенцій (9,5%), дисципліни формування фахових компетенцій (56,7%), практична підготовка (8,7%), вибіркові дисципліни (25%).</p> <p>Навчальні дисципліни циклу загальної підготовки:</p>

	<p>філософія; українська мова за професійним спрямуванням; іноземна мова за професійним спрямуванням; історія України та української культури; соціальна педагогіка; основи екології.</p> <p>Навчальні дисципліни загального циклу, які пропонуються для вибору студента: соціологія; логіка; філософія науки; політологія; етика/естетика; професійна етика; основи правознавства.</p> <p>Навчальні дисципліни циклу професійної підготовки: інформаційні ресурси і технології в економіці; економічна теорія; мікроекономіка; макроекономіка; історія економіки та економічної думки, економетрія; фінанси; національна економіка; регіональна економіка; економіка підприємства; статистика; бухгалтерський облік; маркетинг; менеджмент; державне регулювання економіки; міжнародна економіка; гроші, кредит, банки; аналіз господарської діяльності; антикризове управління; операційна діяльність підприємства; провайдинг інновацій; стратегія підприємства; управління витратами; обґрунтування господарських рішень та оцінювання ризиків; планування і контроль на підприємстві; потенціал і розвиток підприємства; проектний аналіз.</p> <p>Навчальні дисципліни професійного циклу, які пропонуються для вибору студента: вступ до фаху: основи професійної діяльності економіста / вступ до економічної теорії; економічне середовище України в умовах євроінтеграції / сучасна економічна політика України; економіка зарубіжних країн / економіка світу; основи бізнесу / організація підприємницької діяльності; правознавство / основи трудового права та підприємницької діяльності; фінансовий ринок / ринок фінансових послуг; оцінка ефективності діяльності бізнес-підприємств / бізнес-діагностика; економічна безпека / організація та управління системою фінансово-економічної безпеки; тренінг-курс "Start-up" / створення власного бізнесу; управління конкурентоспроможністю / оцінка та управління конкурентоспроможністю підприємства; економіко-математичні методи та моделі / моделювання економічних процесів; економіка праці і соціально-трудова відносини / ринок праці та економіка соціального захисту; інструментальні засоби аналізу економічних даних / інструментальні методи економіки.</p>
Академічні права випускників	Можливість продовжувати освіту за другим (магістерським) рівнем вищої освіти, а також підвищувати кваліфікацію та отримувати додаткову післядипломну освіту.
Обсяг програми у кредитах ЄКТС	240 кредитів.

III. КОМПЕТЕНТНОСТІ ВИПУСКНИКА

Група компетентностей	Зміст компетентностей	Шифр компетентності
Інтегральна компетентність	Здатність вирішувати спеціалізовані завдання підвищеної складності, враховуючи реальні проблеми в економічній сфері та у навчальному процесі, використовуючи теоретичні основи та методичні прийоми економічної науки.	ІК
Загальні компетентності	Здатність до абстрактного мислення та використання методів аналізу і синтезу на основі логічних аргументів та перевірених фактів.	ЗК1
	Здатність акумулювати набуті знання та використовувати їх у розв'язанні практичних ситуаційних проблем різнопланового характеру.	ЗК2
	Знання особливостей і тенденцій сучасного цивілізованого розвитку та володіння базовими механізмами соціальних, гуманітарних та економічних наук для розв'язання професійних завдань.	ЗК3
	Здатність до професійної комунікації англійською мовою в усній і письмовій формі та вміння вести дискусію, використовувати відповідну термінологію і способи вираження власної думки для підвищення професійних якостей фахівця та вирішення практичних завдань не тільки в межах держави, але й за кордоном.	ЗК4
	Здатність використовувати сучасні технології для встановлення інформаційно-комунікаційних зв'язків у різних секторах діяльності з представниками органів влади, громадськими організаціями та іншими суб'єктами економічних відносин.	ЗК5
	Здатність будувати розгорнену, доказову відповідь та вирішувати проблемні питання на основі отриманої, проаналізованої та систематизованої інформації з базових питань програмного матеріалу економічної навчальної дисципліни, акумулюючи різні джерела (монографії, навчальні посібники, періодичні видання, Інтернет ресурси та ін.).	ЗК6
	Здатність у невизначених умовах ефективно розв'язувати складні ситуаційні задачі та вирішувати практичні проблеми економічного буття, адаптувавшись до нової ситуації, використовуючи креативні методи діяльності, системність та комплексність.	ЗК7

	Здатність критично мислити і генерувати креативні ідеї та вирішувати важливі проблеми на інноваційній основі, а також застосовувати прийоми та методи роботи керівника для виконання управлінських функцій постановки цілей, планування, прийняття рішень, реалізації та організації діяльності, контролю, а також знати правила раціонального використання робочого часу.	ЗК8
	Здатність проводити оцінку поточного стану економічних, політичних, соціальних та інших реалій досліджуваного явища чи процесу, приймати обґрунтовані рішення проблем сьогодення і прогнозувати тенденції розвитку економічних відносин.	ЗК9
	Здатність проявляти ефективні міжособистісні комунікації та постійно удосконалювати емоційні здібності як інструмент розвитку у майбутніх фахівців навичок управління на індивідуальному, міжособистісному та груповому рівнях.	ЗК10
	Здатність проводити моніторинг в змінах структурної, бюджетної, податкової, регіональної, соціальної, екологічної і зовнішньоекономічної політики, виявляти ініціативу та підприємливість.	ЗК11
	Дотримання етичних принципів поведінки та усвідомлення соціальної відповідальності за результати своєї роботи у майбутній професійній діяльності.	ЗК12
Фахові компетентності	Здатність виявляти особливості функціонування економічних процесів на макрорівні, на які спирається сучасна наука та господарська практика, а також закономірності оптимізації прийняття господарських рішень за наявних обмежених ресурсів на мікрорівні.	ФК1
	Здатність використовувати нормативно-правові акти, інструменти і засоби державного впливу на економічний і соціальний розвиток країни та регулювання окремих сфер та об'єктів і вирішення сучасних економічних проблем.	ФК2
	Розуміння процесів, принципів та закономірностей розвитку господарських форм та економічних інститутів в зарубіжних країнах світу та в Україні у різні історичні періоди, а також формування системи знань щодо змісту та особливостей еволюції основних економічних учень та напрямів економічної науки.	ФК3
	Здатність використовувати інструментарій економіко-математичного моделювання для побудови моделей фінансово-економічних процесів різних рівнів господарської ієрархії та застосовувати ці моделі для дослідження і змістовної інтерпретації реальних соціальних процесів і явищ економіки	ФК4

	Здатність формувати цілісне системне уявлення про світову та національну господарську систему, склад організаційної і регулюючої діяльності органів державної влади, про закономірності функціонування національної економіки та особливості зовнішньоекономічної політики.	ФК5
	Здатність застосовувати економіко-математичні методи та моделі при обґрунтуванні управлінських рішень щодо формування та ефективного використання матеріальних, фінансових, трудових та інших ресурсів підприємств і оптимального вирішення економічних задач сьогодення.	ФК6
	Здатність використовувати комп'ютерні технології обробки даних для регулювання економічних процесів на різних ієрархічних рівнях національної економіки та господарської практики окремих підприємств і на основі проведеного аналізу сформулювати висновки, рекомендації і практичні пропозиції для аналітичних звітів.	ФК7
	Здатність на основі теоретичних засад, методичних рекомендацій, практичних навичок, механізму управління сферою праці, аналізувати та приймати оптимальні рішення щодо функціонування, розвитку та регулювання економічних та соціально-трудова відносин у суспільстві.	ФК8
	Здатність за допомогою теоретичних, математичних та економетричних моделей, що стають потужним інструментом прогнозів еволюції цивілізації на нашій планеті, прогнозувати оптимальні напрями розвитку економіки в умовах глобалізації світової економіки й становлення інформаційного суспільства.	ФК9
	Навички використання принципів, норм та процедур, що стосуються визначення господарського та бухгалтерського обліку, аудиту в умовах реформування обліку і звітності в Україні, сучасних джерел економічної, соціальної, управлінської інформації для формулювання службових документів, аналізу та інтерпретації звітності підприємств різних форм власності, та використання отриманих відомостей для прийняття управлінських рішень.	ФК10
	Здатність обґрунтовувати економічні рішення, використовуючи результати аналізу та здійснювати підбір необхідної інформації за даними бухгалтерського та оперативного обліку, фінансової та статистичної звітності; користуючись даними планової та звітної документації, статистичними показниками, стандартними методиками та інструментарієм аналітичної роботи.	ФК11

	Здатність системно оцінювати конкретні ситуації в економічній сфері та самостійно виявляти проблемні аспекти та диспропорції, що потребують вирішення або нівелювання; проводити комплексний аналіз з метою оптимізації перспектив розвитку.	ФК12
	Здатність розвивати та регулювати соціально-трудові відносини у суспільстві, провівши сегментацію ринку праці, визначивши структуру попиту та пропозиції, зайнятості та безробіття, досліджуючи закономірності та способи формування і ефективного використання ресурсів праці.	ФК13
	Здатність організовувати і проводити аналіз функціонування та розвитку господарських суб'єктів, реального стану функціональних складових підприємств, організацій та установ із застосуванням математичних і статистичних прийомів та методів.	ФК14
	Здатність використовувати методи та методологічні прийоми для поглибленого аналізу проблем і явищ економічного буття, застосовуючи багатогранність підходів до вирішення питань на основі причинно-наслідкових зв'язків економічних явищ та процесів.	ФК15

III. ПРОГРАМНІ РЕЗУЛЬТАТИ НАВЧАННЯ

Шифр результату	Зміст програмних результатів навчання
РН1	Знати основні системи економічних знань, базові передумови їх розвитку вплив на економічні процеси у національному, європейському та глобальному вимірі.
РН2	Уміти обґрунтовувати рекомендації щодо застосування досягнень світової, європейської та української економічної науки при розробці економічної політики держави.
РН3	Оволодіти загальнонауковими компетентностями, спрямованими на формування системного наукового світогляду, професійної економічної етики та загального кругозору.
РН4	Знати та уміти вести пошук рішень економічних, соціальних та виробничих задач на альтернативній методологічній основі.
РН5	Знати та уміти застосовувати засоби сучасних інформаційних технологій для вирішення задач проектування та аналізу стратегії розвитку, розробки програмного забезпечення.
РН6	Вміти застосовувати теоретичні знання для вирішення практичних питань економічних дисциплін.
РН7	Знати основи, зміст, будову, структуру та методологію економічної науки, особливості та досвід застосування філософсько-методологічного доробку у економічних дослідженнях.
РН8	Знати методи аналізу багатомірних економічних та соціально-економічних явищ і процесів для дослідження та розробки механізмів й алгоритмів управління ними.
РН9	Уміти самостійно адаптувати до дослідницьких потреб і розробляти евристичні процедури, оптимізаційні моделі та методи експертизи для розв'язання конкретних економічних задач.
РН10	Уміти розробляти моделі соціально-економічних процесів і систем, оволодіти базовими технологіями комп'ютерної реалізації цих моделей та способами їх ефективного застосування у науковій та управлінській діяльності.
РН11	Знати сучасний теоретико-методологічний інструментарій дослідження проблем функціонування та розвитку відкритої національної економіки, розуміти принципи, методи й алгоритм розробки та реалізації національної стратегії економічного розвитку в умовах глобалізації та європейської інтеграції.
РН12	Уміти самостійно виявляти та досліджувати актуальні мікро- та макроекономічні проблеми, визначати механізми їх вирішення з позицій

	державної соціально-економічної політики.
PH13	Уміти формувати аналітичне забезпечення розробки та реалізації економічної стратегії розвитку суб'єктів господарювання у різних сферах економічної діяльності та на різних рівнях управління
PH14	Уміти обґрунтовувати оптимальні рішення в управлінні економічними системами на базі використання методів математичного моделювання в умовах конкуренції, невизначеності, конфлікту й обмеженості ресурсів.
PH15	Знати змістовні характеристики та концептуальні підходи до формування стратегій соціально-економічного розвитку різних груп країн в умовах глобалізації та регіональної інтеграції.
PH16	Уміти контекстуально аналізувати стратегії соціально-економічного розвитку на різних рівнях глобальної економічної системи, обґрунтовувати рекомендації щодо сучасного стану національної економіки та стратегій її розвитку в умовах глобалізації та інтеграції
PH17	Знати можливості та способи використання інформаційних технологій для дослідницького пошуку, оформлення результатів дослідження, аналізу стану соціально-економічної системи, автоматизації експерименту, статистичної обробки даних.
PH18	Спілкуватися в діалоговому режимі з широкою науковою спільнотою та громадськістю в певній галузі наукової та/або професійної діяльності, презентувати, обговорювати та захищати власні погляди в усній та письмовій формах перед фаховою та не фаховою аудиторією.
PH19	Кваліфіковано відображати результати наукових досліджень у наукових статтях, опублікованих як у фахових вітчизняних виданнях, так і у виданнях, які входять до міжнародних наукометричних баз.
PH20	Мати навички міжособистісних взаємодій у науковому середовищі, вміти працювати в команді, формуючи чіткі правила комунікації всередині групи та сприятливий мікроклімат для конструктивної взаємодії.
PH21	Виявляти ініціативу і самостійність в різноманітних видах діяльності, брати відповідальність за результати своєї професійної діяльності, дотримуватись професійної етики та корпоративної культури

2. Перелік компонентів освітньо-професійної програми та їх логічна послідовність

2.1. Перелік компонентів ОПП

од н/д	Компоненти освітньої програми (навчальні дисципліни, курсові проекти (роботи), практики, кваліфікаційна робота)	Кількість кредитів	Форма підсумкового контролю
Обов'язкові компоненти ОПП			
ОК 1	Філософія	4	Іспит
ОК 2	Українська мова за професійним спрямуванням	4	Іспит
ОК 3	Іноземна мова за професійним спрямуванням	4	Залік
ОК 4	Історія України та української культури	4	Іспит
ОК 5	Соціальна педагогіка	4	Іспит
ОК 6	Основи екології	3	Залік
ОК 7	Інформаційні ресурси і технології в економіці	3	Залік
ОК 8	Економічна теорія	4	Іспит
ОК 9	Мікроекономіка	4	Залік
ОК10	Макроекономіка	4	Іспит
ОК11	Історія економіки та економічної думки	3	Залік
ОК12	Економетрія	3	Залік
ОК13	Фінанси	4	Залік
ОК14	Національна економіка	3	Залік
ОК15	Регіональна економіка	3	Залік
ОК16	Економіка підприємства	16	Залік, Іспит
ОК17	Статистика	3	Залік
ОК18	Бухгалтерський облік	13	Залік, Іспит
ОК19	Маркетинг	8	Іспит
ОК20	Менеджмент	4	Залік
ОК21	Державне регулювання економіки	4	Залік
ОК22	Міжнародна економіка	4	Залік
ОК23	Гроші, кредит, банки	4	Залік
ОК24	Аналіз господарської діяльності	8	Іспит
ОК25	Антикризове управління	4	Залік
ОК26	Операційна діяльність підприємства	4	Залік
ОК27	Провайдінг інновацій	7	Іспит
ОК28	Стратегія підприємства	8	Іспит
ОК29	Управління витратами	4	Залік
ОК30	Обґрунтування господарських рішень та оцінювання ризиків	4	Іспит
ОК31	Планування і контроль на підприємстві	3	Залік
ОК32	Потенціал і розвиток підприємства	3	Залік
ОК33	Проектний аналіз	4	Іспит

Загальний обсяг обов'язкових компонентів:		160	
Вибіркові компоненти ОПП			
ВК1	Вступ до фаху: основи професійної діяльності економіста / Вступ до економічної теорії	4	Залік
ВК2	Економічне середовище України в умовах євроінтеграції / Сучасна економічна політика України	4	Залік
ВК3	Економіка зарубіжних країн / Економіка світу	4	Іспит
ВК4	Основи бізнесу / Організація підприємницької діяльності	4	Залік
ВК5	Правознавство / Основи трудового права та підприємницької діяльності	4	Залік
ВК6	Фінансовий ринок / Ринок фінансових послуг	4	Залік
ВК7	Оцінка ефективності діяльності бізнес-підприємств / Бізнес-діагностика	3	Залік
ВК8	Економічна безпека / Організація та управління системою фінансово-економічної безпеки	4	Залік
ВК9	Тренінг-курс "Start-up" / Створення власного бізнесу	5	Залік
ВК10	Управління конкурентоспроможністю / Оцінка та управління конкурентоспроможністю підприємства	6	Залік
ВК11	Економіко-математичні методи та моделі / Моделювання економічних процесів	6	Іспит
ВК12	Економіка праці і соціально-трудова відносини / Ринок праці та економіка соціального захисту	3	Залік
ВК13	Інструментальні засоби аналізу економічних даних / Інструментальні методи економіки	3	Залік
Загальний обсяг вибірових компонентів:		54	
Практична підготовка			
ПП1	Навчальна практика (Навчально-ознайомча практика)	3	Залік
ПП2	Навчальна практика (Виробничо-ознайомча практика)	3	Залік
ПП3	Виробнича практика (Економічна практика)	6	Залік
ПП4	Виробнича практика (Комплексна практика з фаху)	8	Залік
Загальний обсяг практичної підготовки:		20	
Підсумкова атестація			
ПА1	Бакалаврська робота (захист)		
ПА2	Комплексний екзамен (ОК16, ОК27, ОК28, ОК32)		
ЗАГАЛЬНИЙ ОБСЯГ ОСВІТНЬОЇ ПРОГРАМИ		240	

2.2 Структурно-логічна схема ОП

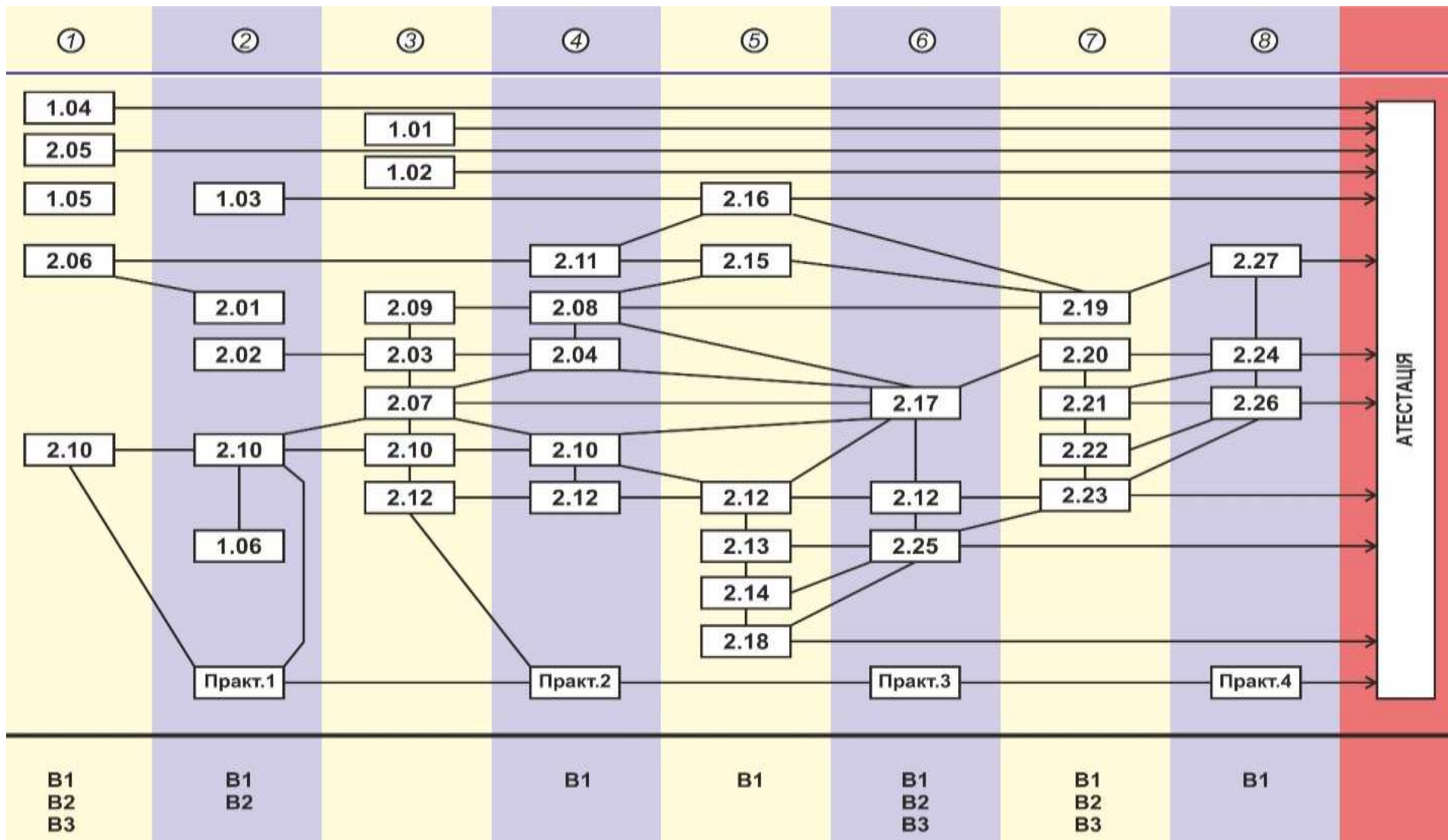

Форма підсумкової атестації здобувачів вищої освіти

Атестація випускників за освітньо-професійною програмою «Економіка» проводиться у формі захисту кваліфікаційної роботи та складання комплексного кваліфікаційного екзамену за фахом та завершується видачою документу встановленого зразка МОН України про присудження ступеня бакалавр із присвоєнням кваліфікацій: бакалавр з економіки.

Атестація здійснюється відкрито і публічно.

3. Матриця відповідності програмних компетентностей компонентам освітньої програми

	ОК 1	ОК 2	ОК 3	ОК 4	ОК 5	ОК 6	ОК 7	ОК 8	ОК 9	ОК 10	ОК 11	ОК 12	ОК 13	ОК 14	ОК 15	ОК 16	ОК 17	ОК 18	ОК 19	ОК 20	ОК 21	ОК 22	ОК 23	ОК 24	ОК 25	ОК 26	ОК 27	ОК 28	ОК 29	ОК 30	ОК 31	ОК 32	ОК 33		
ІК	+	+	+	+	+	+	+	+	+	+	+	+	+	+	+	+	+	+	+	+	+	+	+	+	+	+	+	+	+	+	+	+	+		
ЗК1	+				+	+	+	+	+	+	+	+		+	+	+	+	+	+	+	+	+	+	+	+	+	+	+	+	+	+	+	+	+	
ЗК2	+			+	+	+	+	+	+	+	+	+	+	+	+	+	+	+	+	+	+	+	+	+	+	+	+	+	+	+	+	+	+	+	
ЗК3	+			+	+	+		+	+	+	+		+		+	+		+							+		+								
ЗК4			+																																
ЗК 5							+								+	+		+	+			+											+	+	
ЗК6		+						+	+	+	+	+	+	+	+	+	+	+	+	+	+	+	+			+		+	+	+	+	+	+	+	+
ЗК7							+	+	+	+	+	+	+		+	+	+	+	+	+	+	+	+			+	+	+	+	+	+	+	+	+	+
ЗК8							+					+	+		+	+		+		+	+		+		+	+	+	+	+	+	+	+	+	+	
ЗК 9		+		+	+	+	+	+	+	+	+	+	+	+	+	+	+	+	+	+	+	+	+	+	+	+	+	+	+	+	+	+	+	+	+
ЗК10			+						+						+	+			+	+	+					+	+						+	+	
ЗК11				+	+	+		+		+		+	+	+	+	+	+	+							+	+	+		+	+	+	+	+	+	
ЗК12	+				+	+		+	+	+	+		+	+	+	+	+		+	+	+	+	+		+	+		+	+		+	+	+	+	+
ФК1								+	+	+	+	+	+		+	+		+	+	+	+	+	+						+	+				+	
ФК2								+	+	+	+		+		+	+		+				+			+		+				+	+			+
ФК3	+			+				+	+	+	+												+												+
ФК4												+		+				+					+	+	+	+	+		+	+	+		+	+	
ФК5	+							+		+	+			+									+												
ФК6					+	+			+			+	+				+				+	+		+	+	+	+		+	+	+		+	+	
ФК7							+					+		+			+	+						+	+	+	+		+	+		+	+	+	
ФК8					+		+	+	+	+					+	+		+		+	+			+	+	+	+		+	+		+	+	+	
ФК9												+		+	+	+								+		+									+
ФК10													+			+	+																+		
ФК11								+	+		+	+	+			+	+	+	+						+	+		+	+	+	+	+	+	+	+
ФК12	+				+	+	+	+	+	+	+		+	+	+	+		+	+	+				+	+	+	+	+	+	+	+	+	+	+	+
ФК13					+	+				+				+	+	+	+				+	+	+										+		
ФК14							+		+			+	+			+	+		+	+			+	+	+	+	+	+	+	+	+	+	+	+	+
ФК15	+						+	+	+	+	+	+		+	+	+						+			+								+		+

